



MOPEDIA®

Andarilho

Manual DE INSTRUÇÕES

ÍNDICE

1. CÓDIGOS	PAG.3
2. INTRODUÇÃO	PAG.3
3. USO PRETENDIDO	PAG.3
4. DECLARAÇÃO DE CONFORMIDADE	PAG.3
5. Avisos gerais	PAG.4
6. SÍMBOLOS	PAG.4
7. DESCRIÇÃO GERAL	PAG.5
8. ANTES DE USAR	PAG.5
9. AVISOS DE USO	PAG.5
10. INSTRUÇÕES DE MONTAGEM RP729X	PAG.6
11. COMO USAR	PAG.6
12. MANUTENÇÃO.....	PAG.7
13. LIMPEZA E DESINFEÇÃO	PAG.7
13.1 Limpeza	pag. 7
13.2 Desinfecção	pag. 7
14. CONDIÇÃO DE ELIMINAÇÃO	PAG.7
15. CARACTERÍSTICAS TÉCNICAS	PAG.8
15.1 Peças e acessórios sobressalentes	pag. 10
16. GARANTIA	PAG.10
17. REPARAÇÃO	PAG.10
17.1 Reparação de garantia	pag. 10
17.2 Reparação não coberta pela garantia	pag. 11
17.3 Equipamento defeituoso	pag. 11
18. PEÇAS SOBRESSALENTES	PAG.11
19. CLÁUSULAS ISENTAS	PAG.11

 I Classe Médico Dispositivo
 REGULAMENTO (UE) 2017/745 DO PARLAMENTO EUROPEU E DO CONSELHO
 de 5 de abril de 2017 relativo a dispositivos médicos

1. CÓDIGOS

Andarilhos com 4 pontas

RP729M-L	Andarilho com altura ajustável
RP730M-L	Andarilho dobrável com altura regulável
RP747	Andarilho dobrável ajustável dupla pega
RP749M-L	Função dupla de altura dobrável

Andarilhos com rodas giratórias e duas pontas

RP734	Altura ajustável do andarilho dobrável, 2 rodíssóis giratórios e 2 dicas
RP735S-M-L	Altura regulável ajustável, 2 rodíssóis fixos e 2 dicas
RP737	Altura ajustável dobrável, 2 rodístas fixas e 2 dicas

Caminhantes com quatro castors

RP733S-M-L	Altura regulável ajustável, 4 rodas giratórias
RP738 Altura	ajustável do andarilho dobrável, 2 rodas autobloqueio e 2 rodídeos giratórios
RP741 Altura	ajustável do andarilho dobrável, 4 rodíssos giratórios, 2 com ruturas
RP748 Altura	ajustável de caminhante demontável, 2 rodíssimos de travão giratórios e 2 rodícolas giratórias

Andarilho

RP743	dobrável RP742 com travão de mão Andarilho dobrável ajustável em altura, 2 rodíssios gémeos autobloqueio, 2 rodídeos giratórios
--------------	--

2. Introdução

Obrigado por ter comprado um andarilho mopedia da Moretti S.p.A. O manual deste utilizador fornece algumas sugestões sobre como utilizar corretamente o produto que escolheu e dá alguns conselhos valiosos para a sua segurança. Leia atentamente o manual antes de utilizar o produto. Se tiver alguma dúvida, contacte o seu retalhista para obter aconselhamento e assistência.

3. UTILIZAÇÃO PREVISTA

A Mopedia de Moretti walkers são dispositivos para serem usados com dois braços e destinam-se a pessoas com dificuldades de movimento.

ATENÇÃO!



- Não utilizar o produto para um fim não indicado neste manual;
- A Moretti S.p.A declina todas as responsabilidades por quaisquer consequências resultantes de uma utilização incorreta deste produto e de uma alteração não autorizada ao quadro do produto;
- O fabricante reserva-se o direito de alterar como informações contidas neste documento sem aviso prévio.

4. DECLARAÇÃO DE CONFORMIDADE

A Moretti S.p.A. declara, sob a sua exclusiva responsabilidade, que o produto fabricado e comercializado pela Moretti S.p.A.e pertencente ao grupo de WALKERS MOPEDIA cumpre as disposições do regulamento 2017/745 sobre dispositivos médicos de 5 de abril de 2017.

Para este efeito, Moretti S.p.A. garantias e declara sob a sua exclusiva responsabilidade o que se segue:

1. O dispositivo satisfazer o requisitos de Geral segurança e desempenho solicitado por o Anexo I de regulação 2017/745 como colocado para baixo por o Anexo IV de o acima mencionadoregulação.
2. Os aparelhos não são instrumentos de medição.
3. Os aparelhos não são feitos para testes clínicos.
4. Os aparelhos são embalados em caixa não estéril.
5. Os dispositivos pertencem à classe I, em conformidade com o disposto no anexo VIII do regulamento acima referido
6. A Moretti S.p.A. fornece às Autoridades Competentes a documentação técnica para comprovar a conformidade com o regulamento 2017/745, durante pelo menos 10 anos a partir da última produção de lotes.

Nota: Os códigos completos do produto, o código de registo do fabricante (SRN), o código UDI-DI e quaisquer referências aos regulamentos usados estão incluídos na declaração de conformidade da UE que a Moretti S.p.A. lança e disponibiliza através dos seus canais.

5. AVISOS GERAIS

- LEIA atentamente todo o manual antes de utilizar o aparelho;
- Aconselhe-se com o médico ou terapeuta a determinar o ajuste correto e o correto uso do andarilho;
- Certifique-se de que o produto é entregue completo e mantenha-o afastado das fontes de calor;
- SERVIÇO LIFE - o limite de utilização do dispositivo é definido pelo desgaste das peças;
- NÃO permita que as crianças brinquem ou operem o aparelho.
- O utilizador e/ou o paciente terão de reportar qualquer acidente grave que tenha ocorrido relacionado com o fabricante e autoridade adequada do Estado a que o utilizador e/ou o paciente pertencem.

6. SÍMBOLOS

	Código do produto
	Identificação de dispositivo único
	Marca CE
	Fabricante
	Lote
	Leia o manual de instruções
	Dispositivo Médico
	Condições de eliminação

7. Geral DESCRIÇÃO

Os andarilhos MOPEDIA são fabricados em tubos de alumínio anodizados leves com acolchoado, pegas, pontas de borracha antiderrapantes e/ou rodídeos giratórios e/ou rodídeos fixos. São ajustáveis de altura a cada 2,5 cm. Estes dispositivos facilitam o movimento das pessoas com equilíbrio estático limitado e/ou dinâmico, aumentando a amplitude para a base de suporte. Eles fornecem apoio em situações de fraqueza e/ou paralisia dos membros inferiores. Ajuda a descarregar na parte dos braços do peso da pessoa, onde é necessária uma limitação da carga em um ou ambos os membros inferiores.



Para ajustar a altura

Para ajustar a altura, pressione o botão e deslize a bengala para a altura desejada. Certifique-se de que o botão está completamente sobressaído através do orifício desejado quando terminado. Repita o procedimento descrito para cada perna, no final, verifique se as quatro pernas têm a mesma altura.

8. ANTES DA UTILIZAÇÃO

- Verifique sempre se os travões funcionam antes de utilizar o andarilho, se disponível;
- Não utilize o andarilho se estiver danificado ou avariado, contacte ao revendedor para reparação;
- Verifique se a armação está danificada de forma a garantir uma utilização segura para pessoas e coisas;
- Os utilizadores devem percorrer caminhos pedestres e não em estradas movimentadas;
- Preste atenção à possibilidade de ferimentos por engate; evite colocar os dedos entre as partes móveis do andarilho. Preste atenção a fechar e a abrir o andarilho.

9. Avisos para utilização

Este dispositivo proporciona maior estabilidade, suporte e segurança durante a deslocação. Em todo o caso, não pode ser usado por pessoas com uma funcionalidade da mão e/ou braço visivelmente fraco e mesmo por pessoas com problemas de equilíbrio. O andarilho pode ser usado tanto por fora como por dentro. Recomendamos a utilização apenas em superfícies nas quais as quatro pernas toquem no chão. Não deve ser utilizado em terrenos rochosos ou em superfícies inclinadas porque o andarilho pode tornar-se instável. O aparelho não foi concebido para o transporte de pessoas ou outros materiais

- Tenha muito cuidado em superfícies molhadas e escorregadias;
- NÃO utilizar com o paciente que exceda o peso indicado no rótulo do produto e no capítulo das características técnicas do presente manual;
- Evite a utilização em declives superiores a 10 graus e vire-se na subida ou descida, o deficiente deve ser assistido por um operador
- Evite deixar o aparelho em contacto com a água durante longos períodos de tempo;
- Verifique periodicamente a sua robustez, a estabilidade e as pontas de borracha estão em boas condições. Substitua-os uma vez desgastados;
- Em caso de dúvidas sobre a utilização, ajuste ou manutenção, contacte o seu revendedor;
- Mantenha-o afastado das crianças para evitar eventuais riscos;

10. MONTAGEM INSTRUÇÕES RP729X

Lista de peças

1. Quadro Principal (1pc)
2. Pernas (2pcs)
3. Tubo dobrado (1pc)
4. Kit de montagem (1pc)

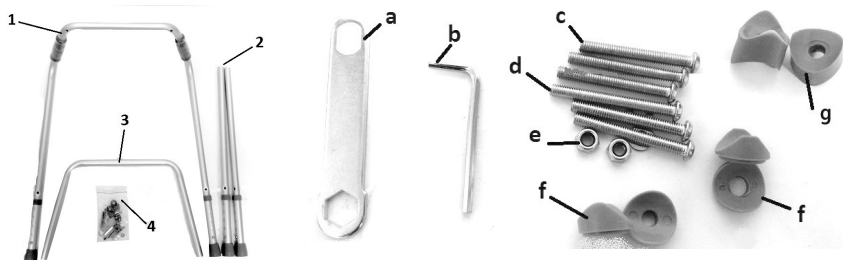

- a. Abra o kit de montagem e iniciar o conjunto tomando o quadro principal (1)
- b. Montagem no quadro principal (1) : as pernas (2), as anilhas de sela (f) e os parafusos curtos (c). Não aperte completamente os parafusos.
- c. Montagem no lado frontal da armação principal (1): o tubo dobrado (2) com anilhas de sela (g), os parafusos compridos (d), porcas e anilhas (e). Não aperte completamente os parafusos.
- d. Montagem no quadro principal (1): o tubo dobrado (2) com as anilhas de sela (f) e os parafusos curtos (c). Não aperte completamente os parafusos.
- e. Aperte todos os parafusos, o andarilho está agora pronto a usar. (Veja a imagem abaixo)

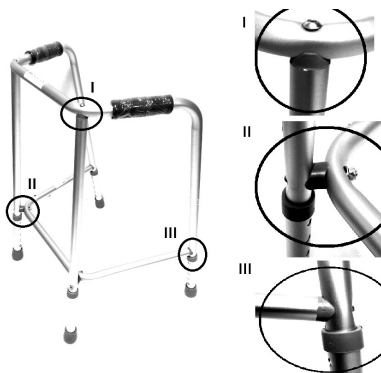

11. COMO USAR

Nota: Consulte as instruções de segurança deste manual. Use o andarilho como dispositivo de ajuda para andar. Para tal, utilize as duas pegas e empurre para a frente a ajuda obtendo assim um suporte conveniente e fiável para caminhar.



Com o seu braço estendido para baixo, handgrips deve ser em o seu pulso altura. Como seu mão colocado em o handgrip, o seu cotovelo deve ser flexionado por 20° - 30°.



ATENÇÃO!

- Preste atenção na presença de fios elétricos, superfícies molhadas, tapetes, brinquedos ou detritos, móveis, pequenos degraus e lacunas nos pisos.
- Não utilizar o andarilho em escadas ou escadas rolantes.



1. Para transferir o paciente da cadeira de rodas para o andarilho, certifique-se de que os moldes da cadeira de rodas e do andarilho estão bloqueados.



ATENÇÃO!

- Para a transferência e os primeiros passos obtenha ajuda de um operador.



2. a) Caminhantes com dicas: para andar levântá-lo e colocá-lo confortavelmente à sua frente, garantindo que as quatro pernas estão no chão. Caminhe cuidadosamente dando, um passo de cada vez.

- b) Caminhantes com castors: para andar empurre-o confortavelmente à sua frente e garantindo que as quatro pernas, mesmo aquela com castors, estão no chão. Caminhe cuidadosamente dando, um passo de cada vez.

Nota: O andarilho deve ser sempre agarrado nas pegas.



Não empurre o andarilho muito para longe do corpo. Isto pode causar quedas e cargas inadequadas.

12. MANUTENÇÃO

Os dispositivos Mopedia da MORETTI são verificados cuidadosamente e fornecidos com marca CE, uma vez lançado no mercado. Para a segurança do paciente e do médico, recomendamos que deixe verificar o aparelho pelo fabricante ou por laboratório autorizado de 2 em 2 anos. Para inspeção periódica, significa um exame das seguintes partes:

- A moldura do andarilho e as partes detacógrafos de contee;
- Verifique a montagem e o funcionamento das castras com o travão;
- Verifique todos os pontos soldados;
- Verifique o desgaste das pontas, sempre presente;

Em caso de reparação só devem ser utilizadas peças e acessórios aprovados.

13. LIMPEZA E DESINFECÇÃO

13.1 Limpeza

Utilize apenas um pano húmido para remover o pó, use um pano húmido com um sabão suave para remover sujidade mais difícil. Seque bem antes de utilizar. Nunca utilize água com temperatura superior a 30°C. Nunca utilize água a jato ou máquina de lavar a vapor.

13.2 Desinfecção

Se for necessário desinfetar o aparelho, utilize um limpador de desinfetante comum.





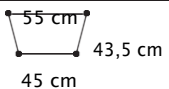
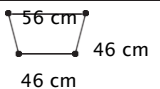
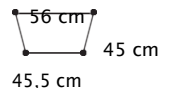
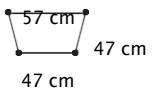
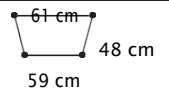
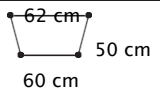
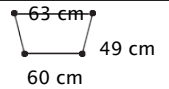
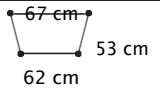
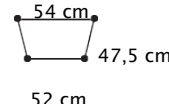
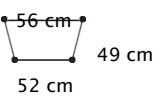
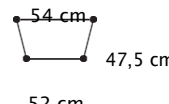
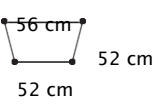
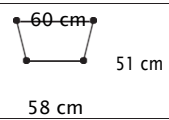
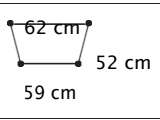
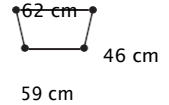
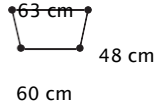
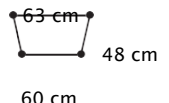
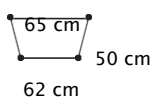
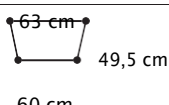
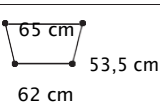
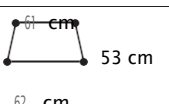
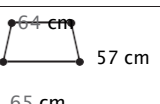
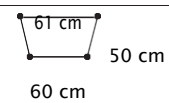
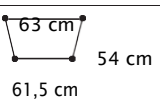

Nota: Nunca utilize ácidos, alcalinos ou solventes, como acetona.

14. ESTADO DE ELIMINAÇÃO

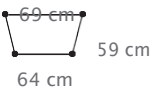
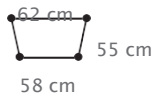
Em caso de eliminação do aparelho, não utilize o recipiente comum para resíduos urbanos. Nós somos recomendamos que elimine o dispositivo nas zonas de eliminação adequadas para reciclagem.

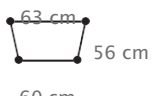
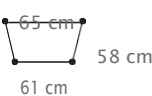
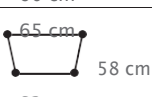
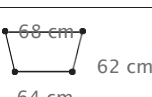
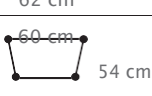
15. TÉCNICO CARACTERÍSTICAS

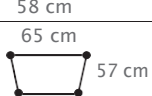
Códigos	Peso do utilizador max	Altura ajustável a cada 2,5 cm	Dicas/castors	Base*	Base**
RP729M	110 Kg	A partir de 76 a 86 cm	4 dicas	 55 cm 43,5 cm 45 cm	 56 cm 46 cm 46 cm
RP729L		A partir de 86 a 96 cm		 56 cm 45 cm 45,5 cm	 57 cm 47 cm 47 cm
RP730M	110 Kg	A partir de 77 a 87 cm	4 dicas	 61 cm 48 cm 59 cm	 62 cm 50 cm 60 cm
RP730L		Da 83 a 101 cm		 63 cm 49 cm 60 cm	 67 cm 53 cm 62 cm
RP749M	130 kg	De 77,5 a 87,5 cm	4 dicas	 54 cm 47,5 cm 52 cm	 56 cm 49 cm 52 cm
RP749L		De 83,5 a 101,5 cm		 54 cm 47,5 cm 52 cm	 56 cm 52 cm 52 cm
RP747	130 kg	A partir de 71 a 89 cm	4 dicas	 60 cm 51 cm 58 cm	 62 cm 52 cm 59 cm
RP735S	130 kg	De 68,5 a 78,5 cm	2 castors e 2 dicas	 62 cm 46 cm 59 cm	 63 cm 48 cm 60 cm
RP735M	130 kg	A partir de 76 a 86 cm	2 castors e 2 dicas	 63 cm 48 cm 60 cm	 65 cm 50 cm 62 cm
RP735L	130 kg	A partir de 83 a 101 cm	2 castors e 2 dicas	 63 cm 49,5 cm 60 cm	 65 cm 53,5 cm 62 cm
RP737	130 kg	A partir de 84 a 102 cm	2 castors e 2 dicas	 61 cm 53 cm 62 cm	 64 cm 57 cm 65 cm
RP734	130 kg	A partir de 84 a 102 cm	2 castors e 2 dicas	 61 cm 50 cm 60 cm	 63 cm 54 cm 61,5 cm

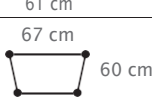
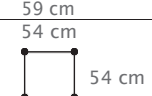
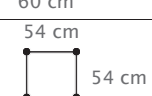
Códigos	Peso do utilizador max	Altura ajustável a cada 2,5 cm	Dicas/castors	Base*	Base**
RP738	130 kg	A partir de 84 a 102 cm	4 castors		
RP733S	130 kg	A partir de 70 a 80 cm	4 castors		
RP733M	130 kg	A partir de 78 a 88 cm	4 castors		
RP733L	130 kg	A partir de 84 a 102 cm	4 castors		
RP741	100 kg	A partir de 86 a 96 cm	4 castors 2 com pausas		
RP743	120 kg	A partir de 85 a 103 cm	4 castors 2 travão de deslizar		
RP742	130 kg	A partir de 86 a 103 cm	4 castors com ruturas		
RP748	130 kg	A partir de 77 a 92 cm	4 castors com ruturas		

*Dimensões medidas no ajuste da altura inferior.

**Dimensões medidas no ajuste de altura mais elevado.

As medidas podem variar ± 1 cm

15.1 Peças sobressalentes e acessórios



RV7052
Deslizante peça de pés de travão com acessórios - par

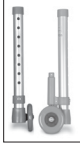

RV7053
Rodas de travão deslizante - par



RV7053D
RV7053G
Deslizar travões castors gêmeos Ø 10cm - par



RV7054-5
RV7054-8
Rododões giratório 5 para par de caminhan te 5 ou 8 buracos Ø 7 cm - par

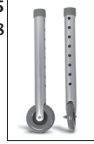

RV7055-5
RV7055-8
Fixo castors 5 ou 8 buracos Ø 7 cm - par

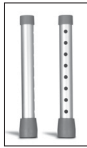

RV7056-5
RV7056-8
Pernas sobressalentes 5 ou 8 buracos - par



RV7051S
Rodidelas giratórias 5 buracos Ø 8 cm - par



RV7051F
Rodidelas giratórias com travão 5 buracos Ø 8 cm - par



RV7121-8
Rododões giratório 8 buracos Ø 10cm - par



RV7154-8
Rodidelas giratórias 8 buracos Ø 12 cm - par



RV7155-8
Castor fixo 8 buracos Ø 12cm - par

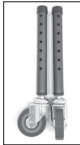

RV7015
Rodideos giratório Ø 10 cm - par para RP748



RV7016
Rodideos giratórios com travão Ø 10 cm - par Para RP748



RV7035
Dica de borracha - par para RP729



RV7030
Par de pontas de borracha cinza de ø28mm



RV7031
Ø28mm Pontas de borracha pretas - par



RV7045
Cesto para caminhanter apenas para RP743-749



RV7046
Cesto para caminhanter apenas para RP742

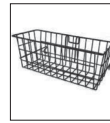

RV7045N
Cesto para caminhanter



RV: Anti
114-brachium ort - par



RP758
Assento para RP748

16. GARANTIA

Os produtos Moretti são garantidos a partir de falhas de material ou de fabrico por um período de (dois) 2 anos a contar da data de compra, sob reserva de quaisquer limitações e exclusões abaixo especificadas. A garantia não se aplica em caso de danos causados por uso indevido, abuso ou modificação do produto, e a garantia não será válida se as instruções de utilização não forem rigorosamente cumpridas. A utilização correta do aparelho está especificada neste manual. A Moretti não se responsabiliza por danos pessoais ou causados por ou em relação a uma instalação errada ou a uma utilização indevida. A Moretti Moretti não garante os produtos contra danos ou defeitos nas seguintes condições: desastre natural, manutenção ou reparação não autorizadas, danos devidos a problemas de alimentação (quando fornecidos) utilização de peças sobressalentes não fornecidas pela Moretti, utilização indevida, alteração não autorizada, danos no transporte (com além da expedição original da Moretti), ou em caso de manutenção insuficiente, conforme indicado no manual.

A garantia não cobre componentes sujeitos a desgaste durante a correta utilização do aparelho.

17. REPARAÇÃO

17.1 Reparação de garantia

No caso de um produto Moretti estar defeituoso em defeitos de material ou de fabrico durante o período de garantia, a Moretti confirmará com o cliente se a falha pode ser coberta pela garantia. A Moretti, a seu exclusivo critério, pode reparar ou substituir o artigo sob garantia num revendedor Moretti ou na localização Moretti. O custo de mão de obra para a reparação pode ser cobrado à Moretti se a reparação estiver coberta pela garantia. A reparação ou substituição não renova nem prolonga a garantia.

172 Reparação não coberto por garantia

Um produto não coberto pela garantia só pode ser devolvido para reparação depois de ter recebido autorização prévia do serviço de apoio ao cliente da Moretti. Os custos de mão de obra e de envio de uma reparação não coberta pela garantia serão totalmente suportados pelo cliente ou revendedor. As reparações de produtos não abrangidos pela garantia são justificadas por seis (6) meses a contar da data em que recebe o produto reparado.

173 Dispositivo não defeituoso

O cliente será informado se, depois de ter examinado e testado o produto devolvido, a Moretti alegar que o produto não está defeituoso. Neste caso, o bem será devolvido ao cliente, todos os custos de envio serão pagos pelo cliente.

18. PEÇAS SOBRESSALENTES

As peças sobressalentes Moretti originais estão garantidas por 6 (seis) meses a partir da data de receção.

19. CLÁUSULAS ISENTAS

Exceto conforme expressamente especificado nesta garantia e dentro dos limites da lei, a Moretti não oferece qualquer representação, garantia ou condição, expressa ou implícita, incluindo quaisquer representações, garantias ou condições de mercadoinsidade, adequação para um determinado fim, não-infracção e interferência. Moretti não garante que a utilização do produto Moretti será ininterrupta ou livre de erros. A duração de quaisquer garantias implícitas que possam ser impostas por lei está limitada ao período de garantia, dentro dos limites da lei. Alguns estados não permitem limitações quanto à duração de uma garantia implícita ou à exclusão ou limitação de danos acidentais ou consequentes relacionados com produtos para os consumidores. Nesses estados ou países, determinadas isenções de responsabilidade e limitações desta garantia podem não se aplicar a si. Esta garantia está sujeita a alterações sem aviso prévio.



CERTIFICADO DE GARANTIA

Produto _____

adquirido em (data) _____

Retalhista _____

Endereço _____ Cidade/cidade _____

Vendido para _____

Endereço _____ Cidade/cidade _____



Via Bruxelles, 3 - Meleto 52022 Cavriglia (Arezzo) Tel. +39 055 96
21 11

www.e-mail.com morettispa:
info@morettispa.com MADE IN P.R.C.

MORETTI S. P.A.
Via Bruxelles, 3 -
Meleto 52022
Cavriglia (Arezzo)

Tel. +39 055 96
21 11
Um fax. +39 055
96 21 200

www.
morettispa.com
info@morettispa.c
om